

D.zero²

Barredora vial



DULEVO
FAYAT GROUP

The
All
New

TIMELESS QUALITY THROUGH PASSION

La evolución del barrido 100% eléctrico

La tercera generación D.Zero², gracias a su increíble maniobrabilidad y a sus muchas innovaciones tecnológicas, es la máxima expresión del barrido completamente eléctrico.



Motores eléctricos

Motores más avanzados, con un mayor rendimiento y más eficientes energéticamente.

Mayor rapidez de carga

La carga de AC en el nuevo D.Zero² es más rápida gracias al nuevo cargador a bordo, lo que reduce los tiempos de carga.

Tomas de recarga

Equipado con toma COMBO CCS Tipo 2 y Tipo 1 para cubrir las necesidades de los principales mercados.

Baterías

Las nuevas baterías con celdas de fosfato de litio y hierro de última generación, además de reducir el peso de las máquinas, ofrecen una cobertura de garantía estándar superior.

Puntos de recarga

La versión Combo permite la carga AC (de columna y de pared) y la carga DC (cargador externo).





Bajo impacto medioambiental

La alta tecnología y la motorización eléctrica hacen posible tener una máquina respetuosa con las personas y el medio ambiente.

Baja potencia sonora

El 80 % de las actividades de barrido más habituales se gestionan con el modo ECO, que también permite reducir significativamente las emisiones acústicas y así aprovechar las horas nocturnas para la limpieza viaria sin alterar la tranquilidad pública.

Barredora vial eléctrica

La barredora vial eléctrica se caracteriza por cero emisiones de CO₂ y cero emisiones de gases nocivos en el medio ambiente.

Consumo de agua reducido

El sistema de reciclaje de aguas residuales reintroducido en la boca de aspiración reduce significativamente su necesidad.

Control del polvo

Un filtro de acero y un gran depósito de agua garantizan un control total del polvo.



Diseñada para las personas

El confort de conducir y trabajar con una barredora es mucho más que un simple lujo. La nueva cabina se ha diseñado para ser cómoda y agradable de incluso después de muchas horas de trabajo.



Conducción relajante

El asiento del conductor se puede adaptar a todo tipo de carrocerías gracias a la ergonomía del habitáculo y a una amplia gama de ajustes del asiento y de la columna de dirección.

Vista de 360°

El gran parabrisas, las puertas laterales acristaladas, los espejos panorámicos y gran angular, los paneles traseros, la luneta trasera para la boquilla de aspiración y las cámaras traseras permiten una visión insuperable de 360°.

Joystick multifunción

El operador tiene control total de las funciones de barrido. Gracias a la adopción de este innovador joystick, los conceptos de ergonomía y versatilidad se han ampliado.

Panel de mandos

Disposición de los mandos y visualización de las funciones ergonómicas y regulables según lo que necesite el operador.



Smart Thinking



Menos tiempo necesario para formar al operador, con la posibilidad de personalizar el modo de uso del vehículo y el diálogo máquina-operador permiten tener cualquier información bajo control en tiempo real.

CAN-BUS

Sistema de comunicación de entrada y salida de las zonas de barrido y motor sobre protocolo CAN-BUS.

Easy stop

Se desactivan todas las funciones, se levanta la boca de aspiración, se elevan los cepillos y vuelven a la posición retraída (en el perfil de la máquina) para moverse en modo desplazamiento.

A.S.T.

Posibilidad de seleccionar varios programas de trabajo:

- ❖ ECO
- ❖ ESTÁNDAR
- ❖ HEAVY
- ❖ BOOST (tiempo de uso limitado)

Easy Start

Con solo pulsar un botón, la barredora está lista para trabajar. Para una máxima eficiencia, la máquina también está equipada con un sistema de parada automática en caso de que la barredora esté en una posición de no trabajo durante un cierto tiempo de inactividad.

Diálogo máquina-operador

Posibilidad de consultar a distancia diagnósticos e información sobre el vehículo. Seguimiento de la ubicación de la barredora, su uso, posibles paradas o averías. Planificación automática de servicios y mantenimiento.



La tercera generación de la D.Zero² en pocas palabras:



Normativa EU 17106 Compliant. La máquina se ha diseñado teniendo en cuenta los nuevos requisitos requeridos y definidos para la seguridad de las máquinas destinadas a la limpieza de superficies viales.

Nueva cabina

La comodidad del operador afecta directamente a su productividad.

Container

The container can be opened in two ways for conventional dumping with or without compacting.

Carga rápida

La nueva versión, además de los dos tipos de sistema de carga con cargador externo, puede equiparse con un nuevo cargador de baterías a bordo inteligente de mayor potencia.

Boca de aspiración

La boca de aspiración y su sistema de apertura de trampilla están patentados por Dulevo.

Baterías

El nuevo paquete de baterías de litio se ha desarrollado utilizando la última generación de celdas disponibles en el mercado.

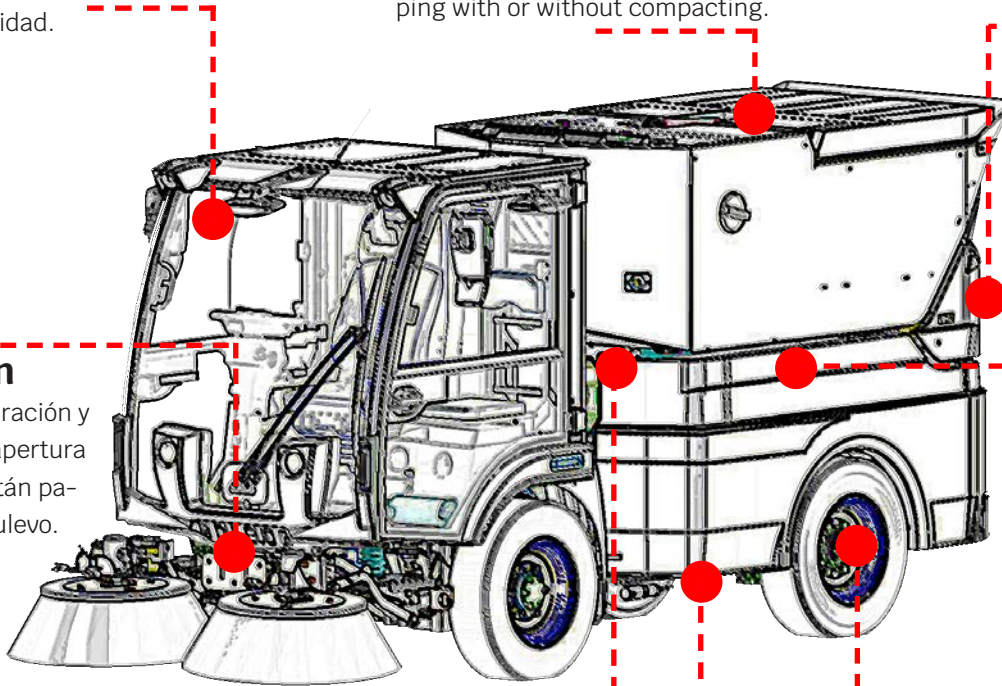

Manguera de aspiración

Con 200 mm de diámetro, se instala en posición exterior, claramente visible y sin curvas ni esquinas. Para obtener el máximo rendimiento, el acoplamiento se realiza mediante una abrazadera con compensación de resorte.

Velocidad

El vehículo cuenta con una velocidad máxima superior de 40 km/h, lo que reduce los tiempos de viaje y aumenta la productividad.

Sistema de frenado

Una mayor velocidad requiere mayor seguridad y potencia de frenado. En la nueva D.Zero² se han mejorado tanto el freno de servicio como el de estacionamiento.



DATOS TÉCNICOS

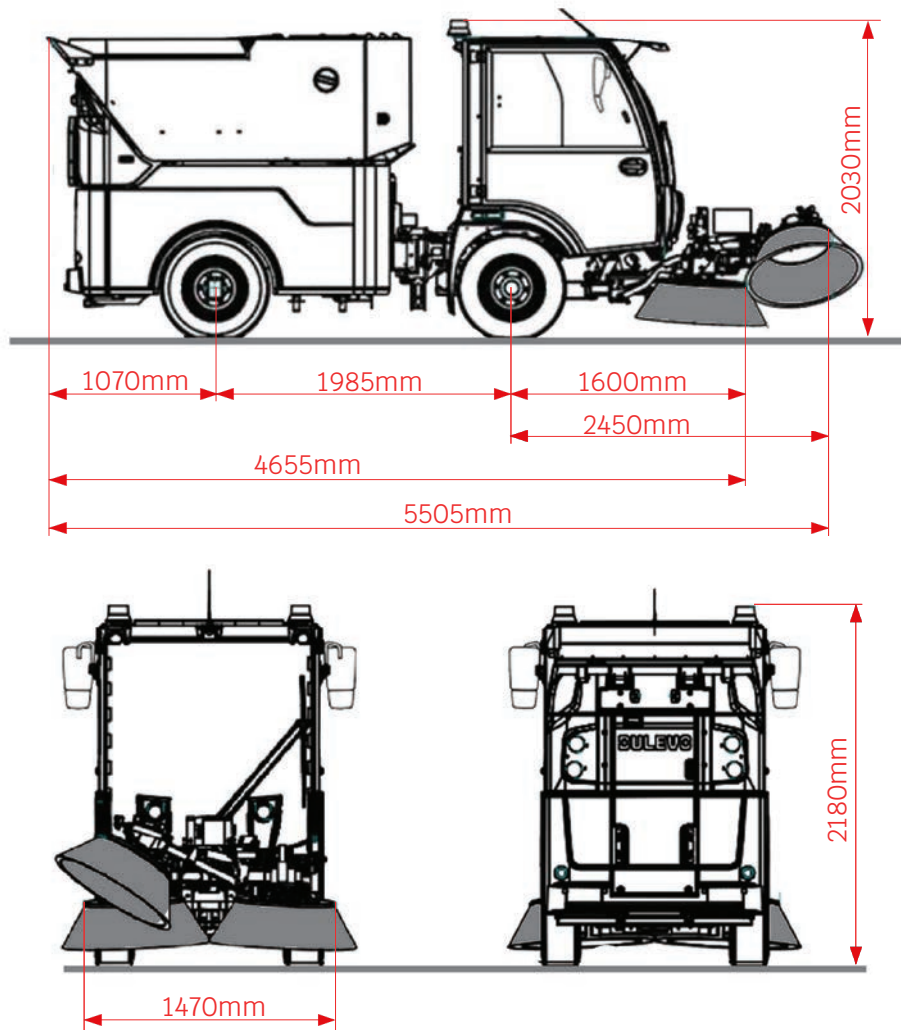

Datos técnicos

Ancho de barrido:		
- Mínimo	mm	1750
- Máximo	mm	3200
- Con tercer cepillo	mm	3400
Volume del contenedor	m ³	2
Altura descarga del contenedor	mm	1450
Asientos en la cabina	n°	2
Rendimiento horario	m ² /h	42000
Velocidad máxima	Km/h	25 - 32 - 40
Radio de giro acera-acera	mm	3300
Certificación PM		PM 2,5 / PM10****
Batería	KW/h	75



The data in this catalogue are not binding on the company and may be changed at any time without previous notice.



DULEVO
FAYAT GROUP

Dulevo International S.p.A.
Via Giovannino Guareschi, 1
43012 Fontanellato (PR) Italia
Tel: +39-0521-827711
Fax: +39-0521-827795
www.dulevo.com

QUALITY, INNOVATION AND RESPECT FOR THE ENVIRONMENT.
Dulevo Certifications:

ISO 14001:2015
ENVIRONMENTAL
MANAGEMENT
SYSTEM



ISO 9001:2015
QUALITY
MANAGEMENT
SYSTEM



EUnited PM TEST
COLLECTION AND
FILTRATION
DUST

